

# **MONTERINGSVEILEDNING FOR AUTOLINE SANDSTRØERE**

## **MODELLENE: C50 - Y60 - V70 - S90**

Det må forutsettes at modellvalget av sandstrøeren er gjort mest mulig hensiktsmessig til bilen som monteringen skal gjøres på.

Autoline sandstrøere leveres i tre modeller S90-V90-Y60  
Se vedl.side for «TEKNISKE SPESIFIKASJONER» og vedlagt brosjyre.

Modellen V70 har en kasse for høyre og en for venstre side. For modellene S90 og Y60 er det like kasser for begge sider.

Festebrakettene er lik på alle modellene og det er standard festebrakett som kan monteres på flere ulike måter.

Monteringsavstanden fra hjulene vil variere fra bil til bil. Det må i hvert enkelt tilfelle vurderes hvor mye plass som må beregnes til kjettinger og evt. annet utstyr.

## **AUTOLINE**

**Autoline AS - Voktor, 9475 Borkenes, Norway**

**Tlf. +47 77 09 25 00 - Fax. +47 77 09 24 77**

**E-post: [post@autoline.no](mailto:post@autoline.no)**

### Montering av elektrisk styresystem "ESS 2224"

1. Styringsboks bør monteres ved batteriet. Det er **viktig** å montere kabel mellom batteri og styringsboks slik at det ikke oppstår gnag eller klemming som kan føre til brudd/kortslutning. Boksen må også monteres på en slik måte at det er mulig å åpne lokket.
2. Plassér bryteren ved høyre side av rattet, det har erfaringsmessig vist seg hensiktsmessig å montere den ved siden av bryterne for sperre og boggiløft. Rød ledning fra bryter skal kobles til tenningsstrøm.
3. Styrestrømkabel legges opp til bryteren og kobles farge mot farge, ledning til bryter.

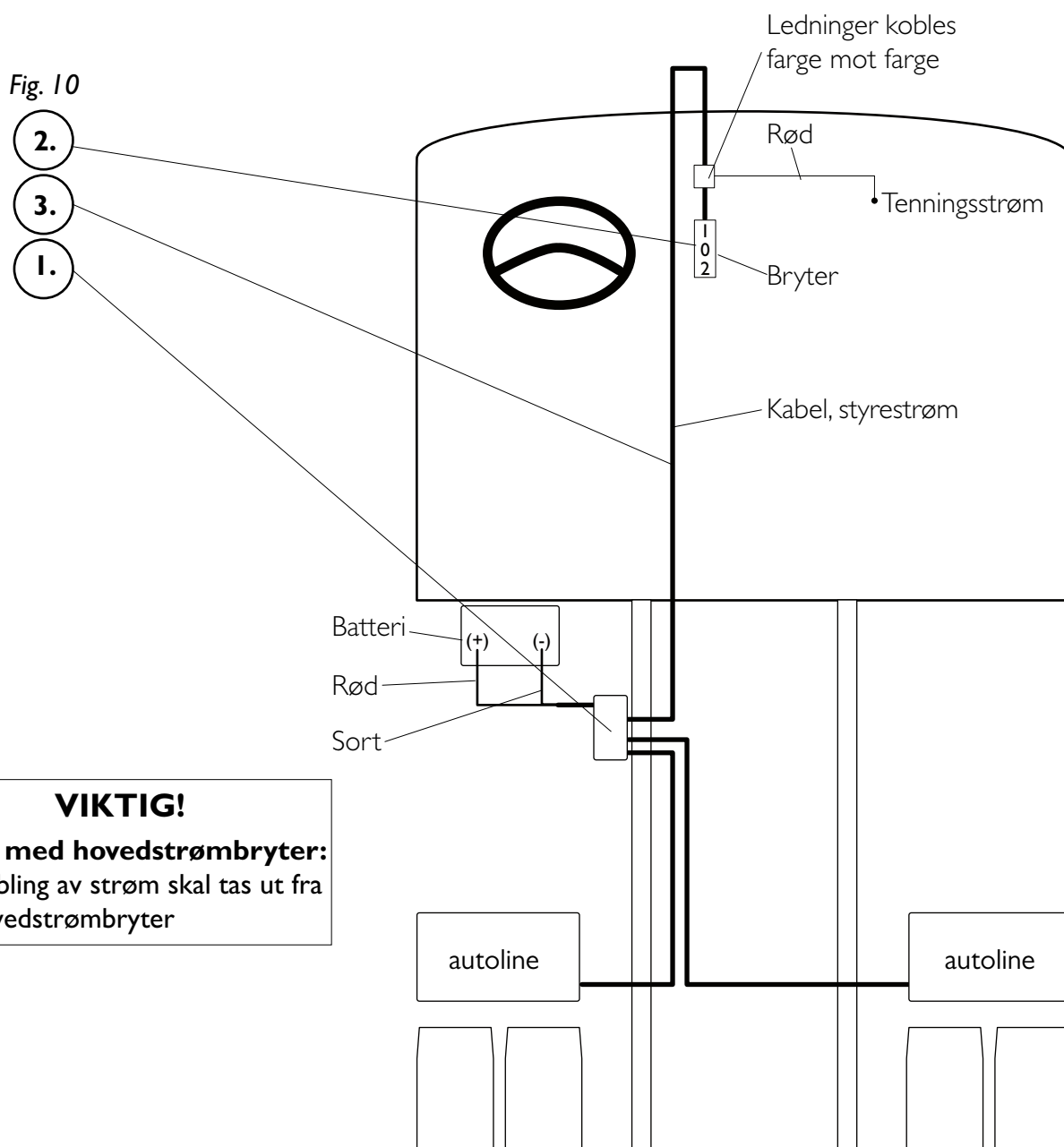

#### VIKTIG!

**Bil med hovedstrømbryter:**  
Kobling av strøm skal tas ut fra hovedstrømbryter

## FESTEBRAKETT M/SKRUER

For modellene S90 - C50 - V70 - Y60 Del nr.: 2896001

Brakettene er i stål, behandlet med primer og må lakkeres..

Fig. 9

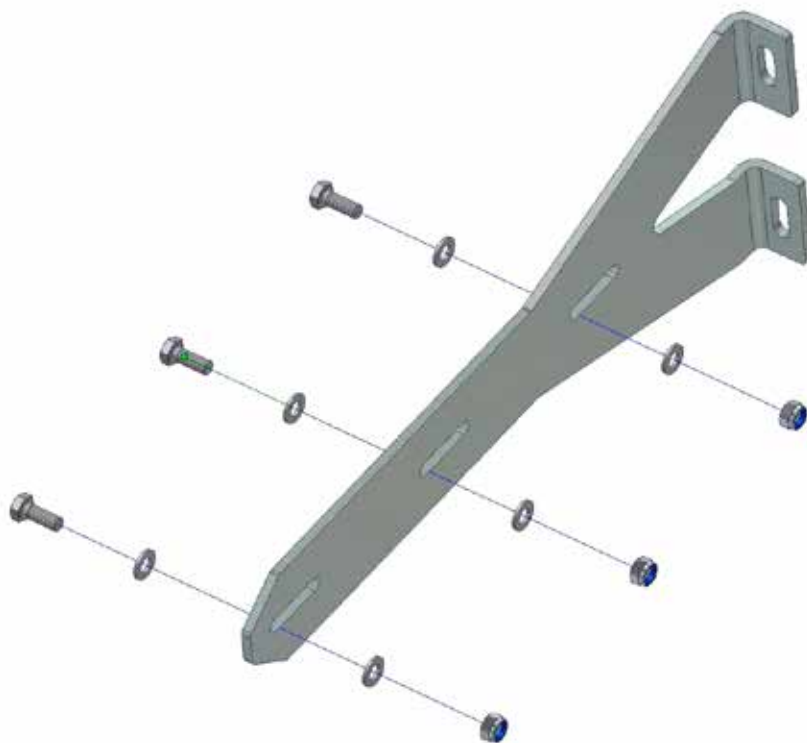

### MONTERING AV AUTOLINE S90

Beregn lik høyde på kasse og ramme.

Fig. 1

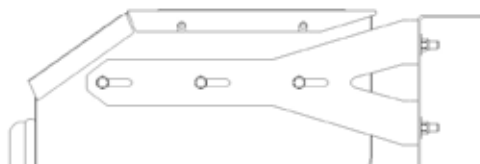

Fig. 2

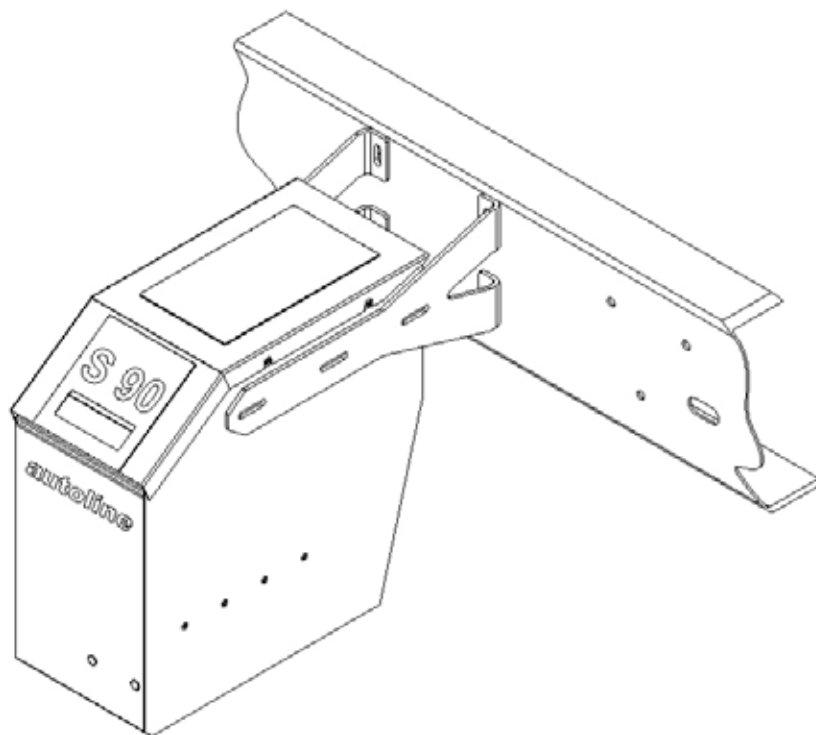

Fig. 3



## MONTERING AV AUTOLINE V70

Fig. 4

Autoline V70 har ikke original borede hull for festebrakett.

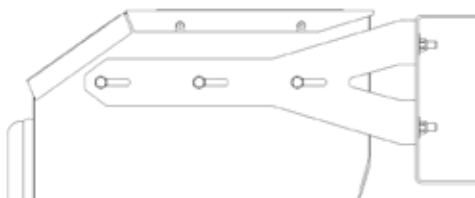

Fig. 5

Høyden for festebrakett kan varieres.

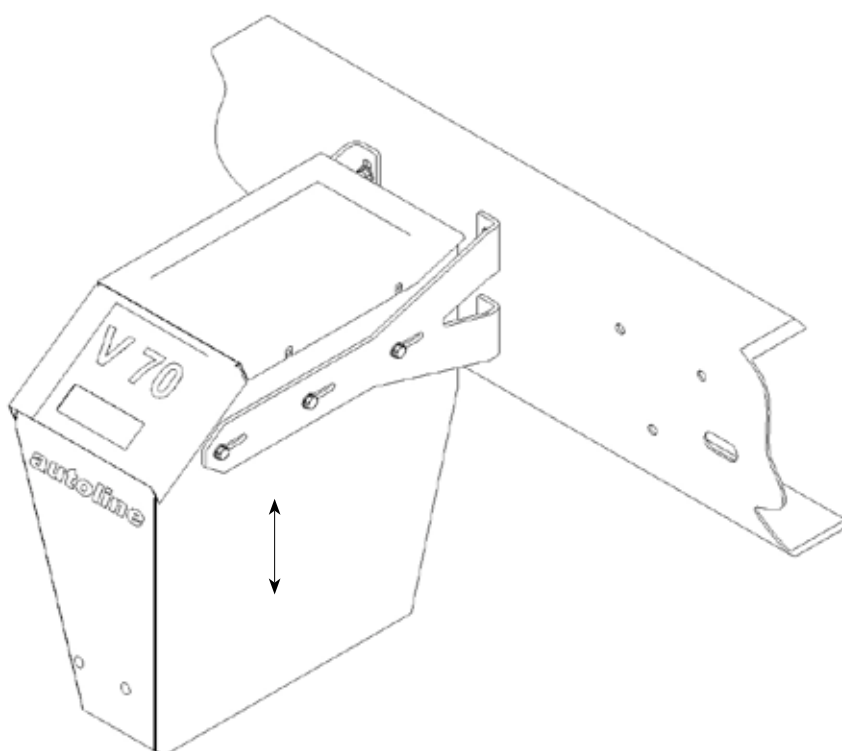
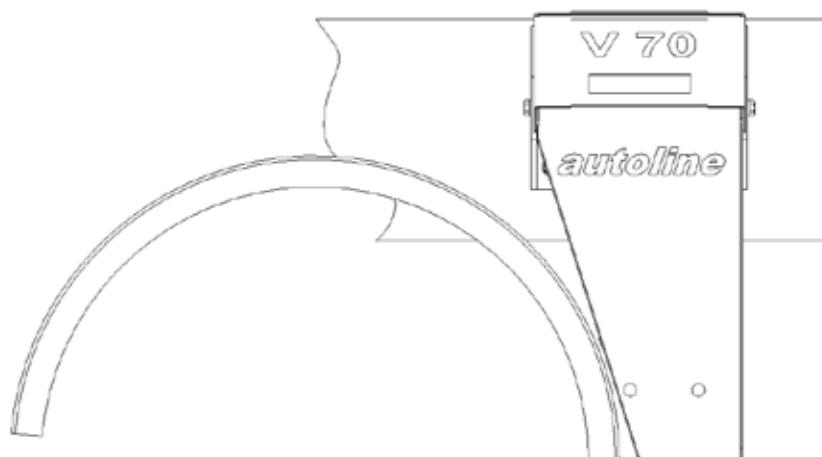

Fig. 6

Dersom det er ønskelig og mulig kan Autoline V70 monteres høyere og dermed kreve mindre plass foran hjulene.



## MONTERING AV AUTOLINE Y60

Plasseringen av Autoline Y60 kan varieres i høyde, avhengi av høyde på svingskive.

1. Monter kassen så nær hjulet på pusherakslingen som mulig.  
Når akslingen er løftet maksimalt og det er full sving skal ikke hjulene berøre kassene eller festebraketter.
2. Høyden på kassene reguleres i forhold til svingskiven.  
Toppene på kassene bør ikke være høyere enn toppen på skjermene. Vær oppmerksom på at skjermene er fleksible og bøyer etter for trykk ovenfra, det gjør ikke sandstrøeren.
3. For å unngå sprut av søle og snø fra hjulene på pusheraksling bør skvettsskjerm monteres.

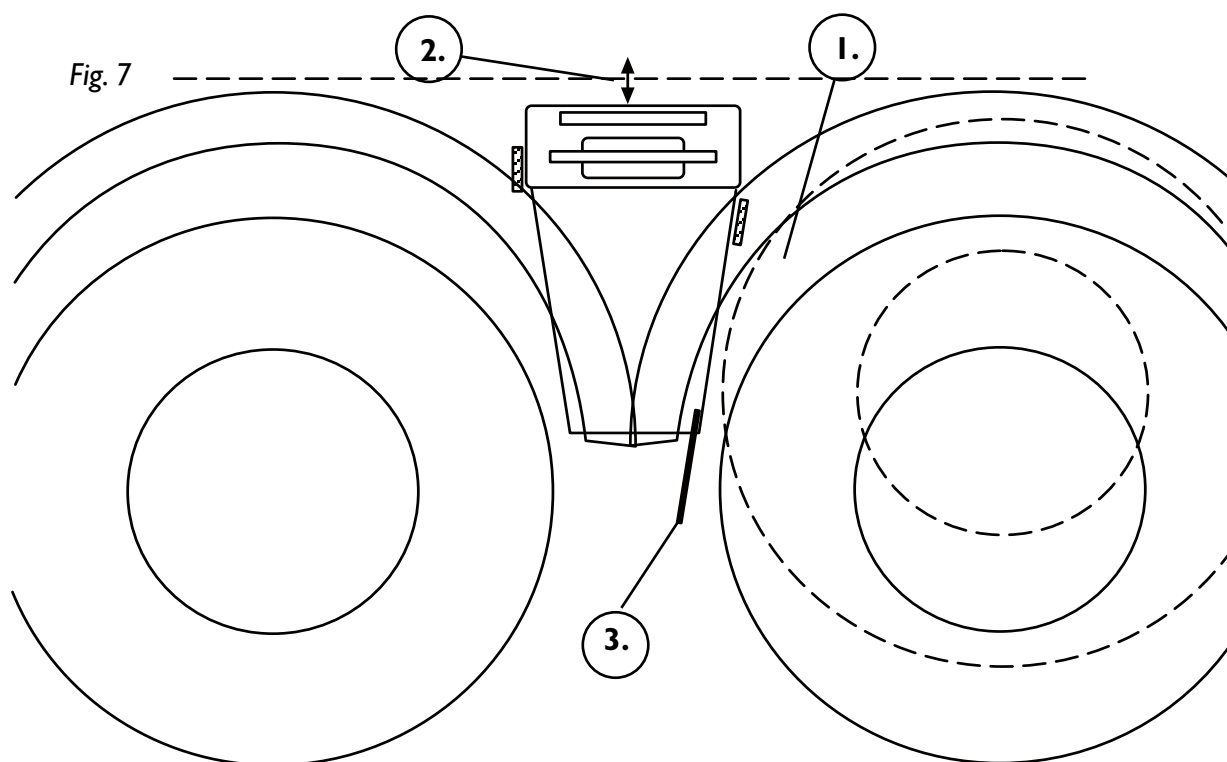

### Kobling av ledninger i "ESS 2224"

Tilpass lengden på ledninger fra sandstrørerne og trekk ledninger inn i boksen, monter kabelsko (vedlagt) og ledninger som tegningen viser.

Det er viktig å montere kabelskoene med skikkelig feste til ledningene. Jordingsledning monteres med skru som vist på tegningen.

Det er to typer sikringer, 15 Amp. autoline sikring er automatisk og kobler til og fra automatisk. Vanlig smeltesikring brukes som sikring mot kortslutning og andre feil ved el-systemet.

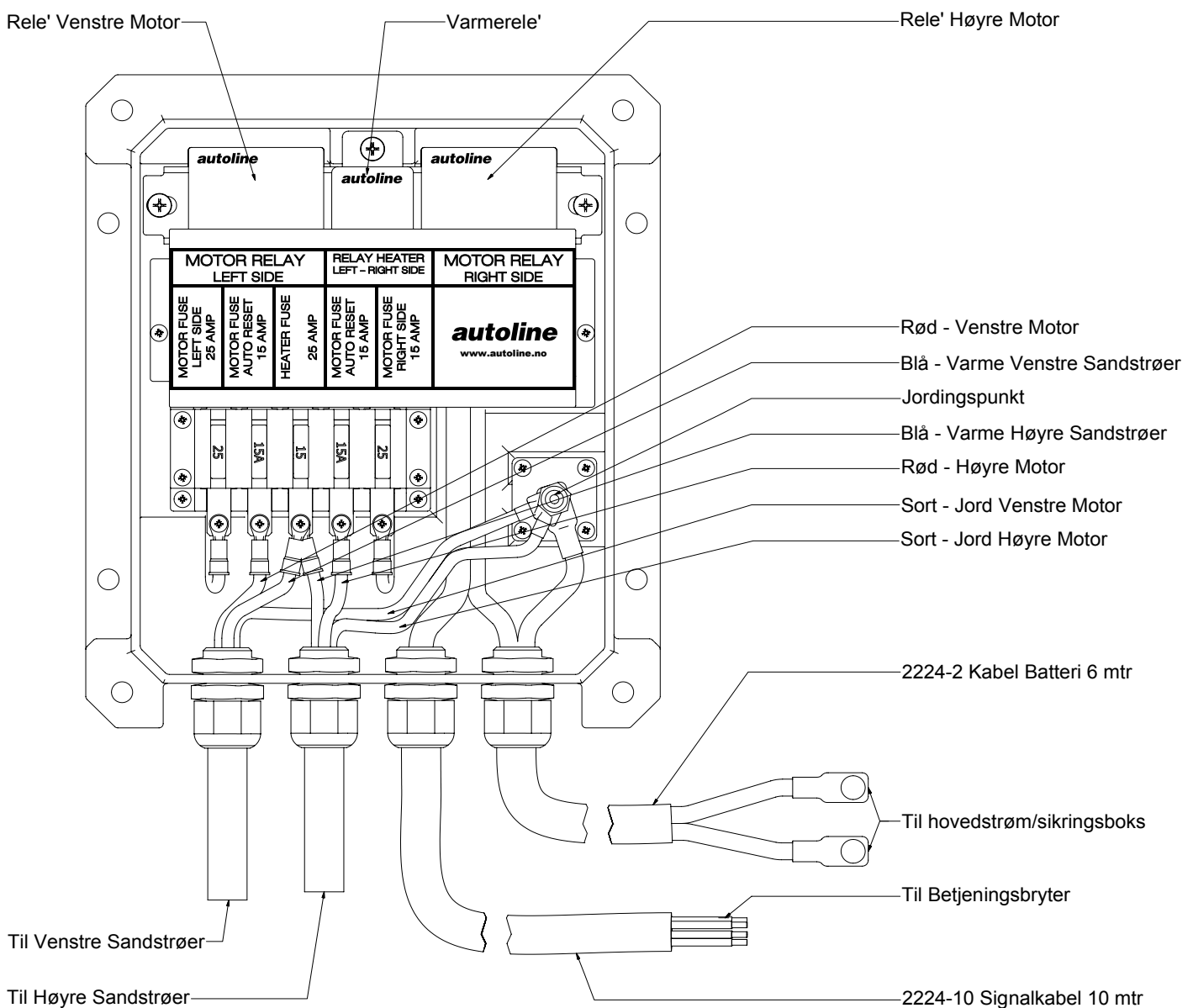

Rørene skal vende ned

### ESS 2224

## Elektrisk styresystem for Autoline sandstrøer

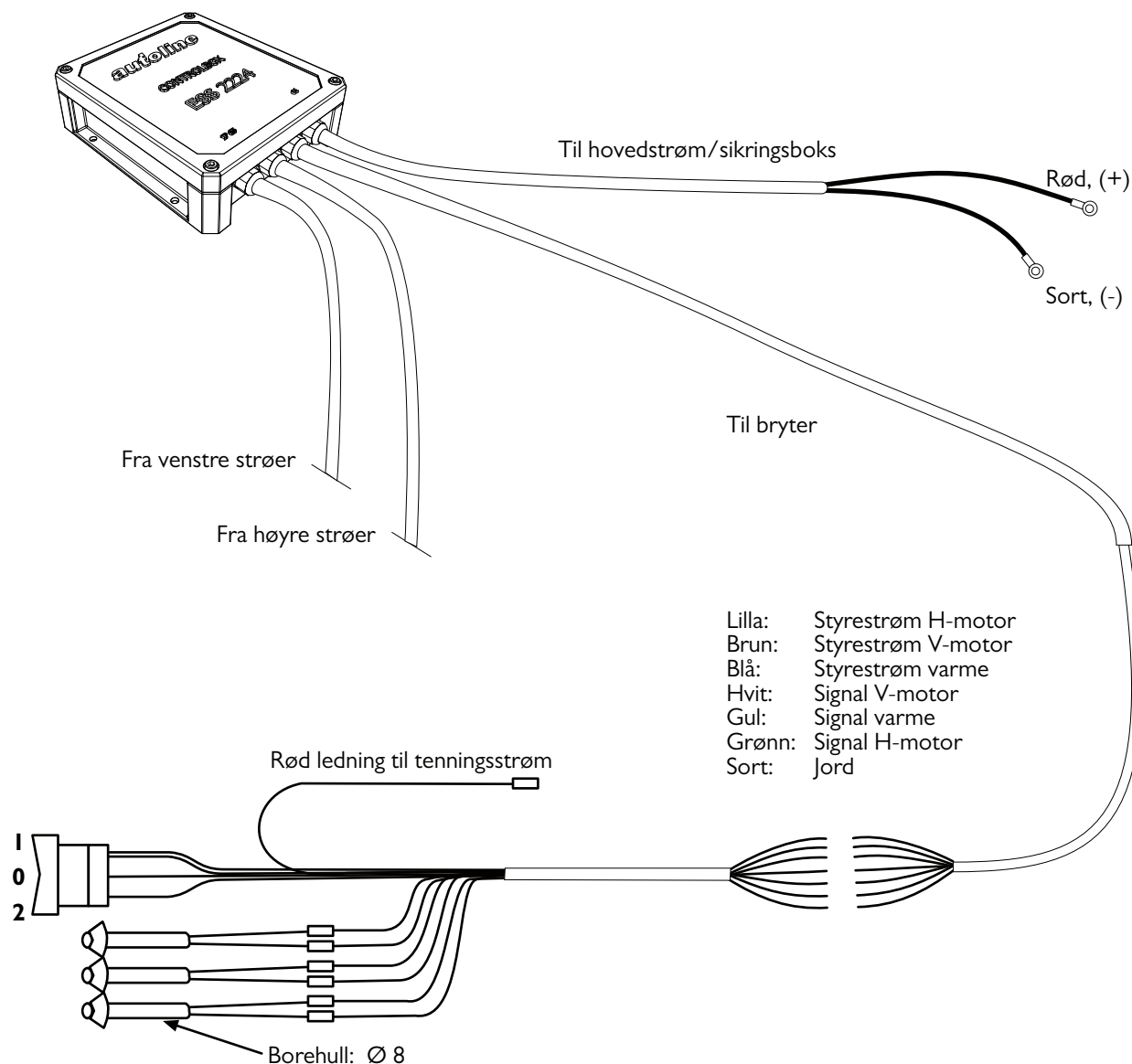

### Montering av bryter og lamper

Plassér signallampene ved siden av bryteren slik at rød lampe til høyre sandstrøer står til høyre, og rød lampe til venstre sandstrøer står til venstre.

Gul lampe brukes til noen biler, f.eks. Scania.

Noen bilmerker har innebygget gul varsellampe i bryteren, f.eks. Volvo.

Ved bruk av enkel styring er styrestrøm til motorene koblet sammen (lilla & brun).

Dersom det skal ettermonteres "delt styring", en bryter for hver sandstrøer, må det benyttes to bryter.

Bryterne monteres ved siden av hverandre og ledningene lilla og brun kobles om med lilla til høyre side og brun til venstre side.

Dersom sandstrøeren er levert fra fabrikk med "delt styring" er dette ferdig oppkoblet.